

O que você pensa sobre isso?

Conjunto do bojo.

Britador cônico

By Zamboni

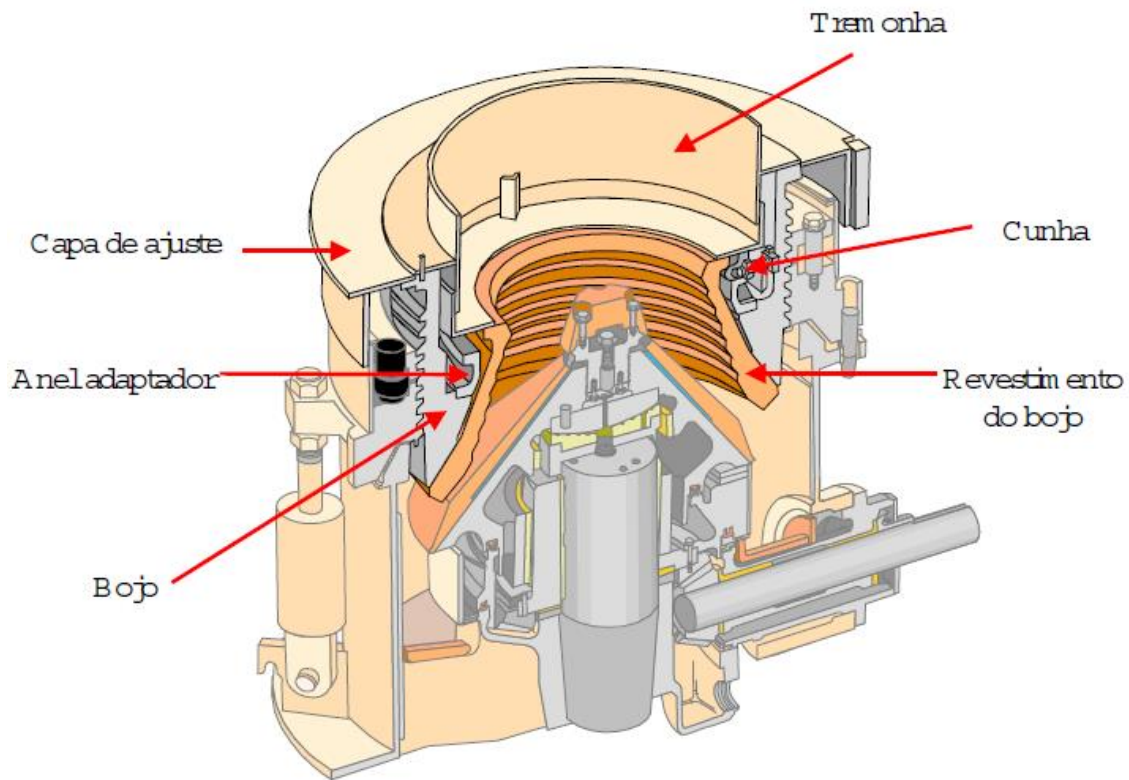

Elevação conjunto do bojo.

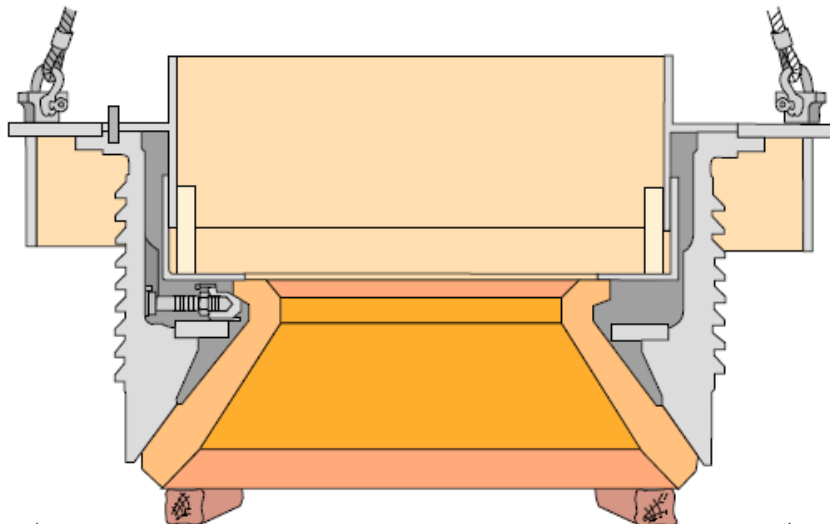

NOTA: Quando repousar o conjunto do bojo nas escoras, sempre coloque as toras de madeira em baixo do revestimento do bojo. As toras nunca devem ser colocadas sobre o bojo.

Localização dos pontos altos da hélice



Instalação do Revestimento do Bojo

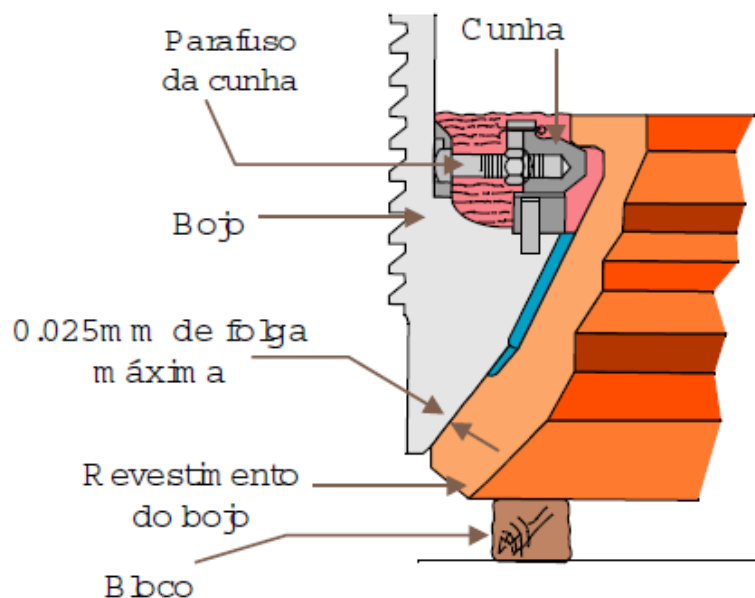

O contato entre a cunha e o revestimento do bojo deve ser feito na posição "inclinada" da cunha.

A ponta da cunha nunca deve encostar-se ao lado do revestimento do bojo.

NOTA: Cubra a superfície do bojo com óleo para prevenir a adesão do material de encosto posterior (exceto para H P100).

Verificação do desgaste da rosca



NOTA: O desgaste do bojo, anel de ajuste, e anel de travamento da rosca podem ser inspecionadas pelo uso de um gabarito de controle. Segure firme o gabarito plano pela rosca plana e empurre até o quanto for possível. Então meça e grave a falha (se houver) que existe entre a porção cônica do gabarito e pela porção cônica da rosca.

Lubrificação das roscas



NOTA: Lubrificar a rosca do anel de ajuste e do bojo semanalmente. Roscas devem ser lubrificadas com o bojo travado e também destravado.